

PREPARATION SAUMURE TYPE PS500



- Construction inox 304L
- Préparation de 500 litres de saumure en quelques minutes
- Pompe centrifuge en circuit fermé
- Disperseur venturi alimenté par une trémie dans lequel l'opérateur déverse directement les sels, sucres et ingrédients
- Dispersion extrêmement rapide
- Version réfrigérée en option
- Compteur volumétrique à présélection pour le dosage de la quantité d'eau en option
- Circuits de distribution à commandes manuelles ou automatiques

CARACTERISTIQUES :

- Capacité cuve : 500 litres
- Capacité trémie : 40 litres
- Disperseur à venturi
- Pompe inox 8 m³/h
- Moteur 2,2 kW tri 240/400 V
- Dimensions : 1560 x 1500 x H1870 mm
- Commande 24 V
- Niveau à tube verre

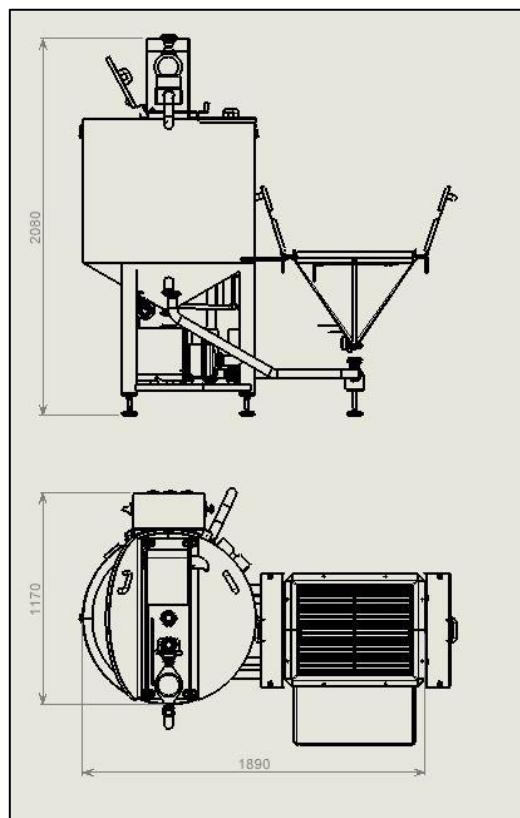

BRINE PREPARATION TYPE PS500



- 304L stainless steel construction
- Prepares 500 litres of brine in just a few minutes
- Closed-circuit centrifugal pump
- Venturi disperser fed by a hopper into which the operator pours salts, sugars and ingredients directly
- Extremely fast dispersion
- Optional refrigerated version
- Optional volumetric meter with preselection for water dosage
- Manually or automatically controlled dispensing circuits

CARACTERISTICS :

- Tank capacity : 500 litres
- Hopper capacity : 40 litres
- Venturi disperser
- Stainless steel pump 8 m³/h
- Motor 2.2 kW tri 240/400 V
- Dimensions :
1560*1500*H1870 mm
- Control 24 V
- Glass tube level

