

MALAXEUR sous vide Type MS 150 V



- Parfaite diffusion de saumure dans la viande et taux de rendement élevés tout en respectant la texture de la viande
- Salage, saumurage, marinage des viandes par barattage et massage contrôlé
- Permet de mettre en œuvre des simulations de production sur des produits nouveaux, à partir de 50 kg
- Adapté aux besoins des laboratoires ou petits ateliers – Capacité 300 L soit de 50 à 150 kg de viande



MALAXEUR sous vide Type MS 150 V

CARACTÉRISTIQUES GÉNÉRALES :

- Construction inox 304 microbillé
- Vitesse de rotation réglable, maxi 9 tr/min
- Entraînement par motoréducteur frein, pignons et chaîne directement en bout d'axe de malaxeur
- Raccordement au vide par raccord tournant et séparateur directement sur la porte
- Pompe à vide 10 m³/heure en option.
- Capacité 300 litres soit environ 75 à 150 Kg de viande

CARACTÉRISTIQUES ÉLECTRIQUES :

- Électricité 240 / 400 V tri + terre
- Alimentation 0.75 kW
- Boutonnerie de marque ELAN IP 69K
- Motorisation et variateurs de marque SEW

SECURITE :

- Conforme aux normes CE
- Motoréducteur frein à manque de courant

DIMENSIONS :

- Longueur 1423 mm
- Largeur 747 mm
- Hauteur 1463 mm
- Poids 300 kg

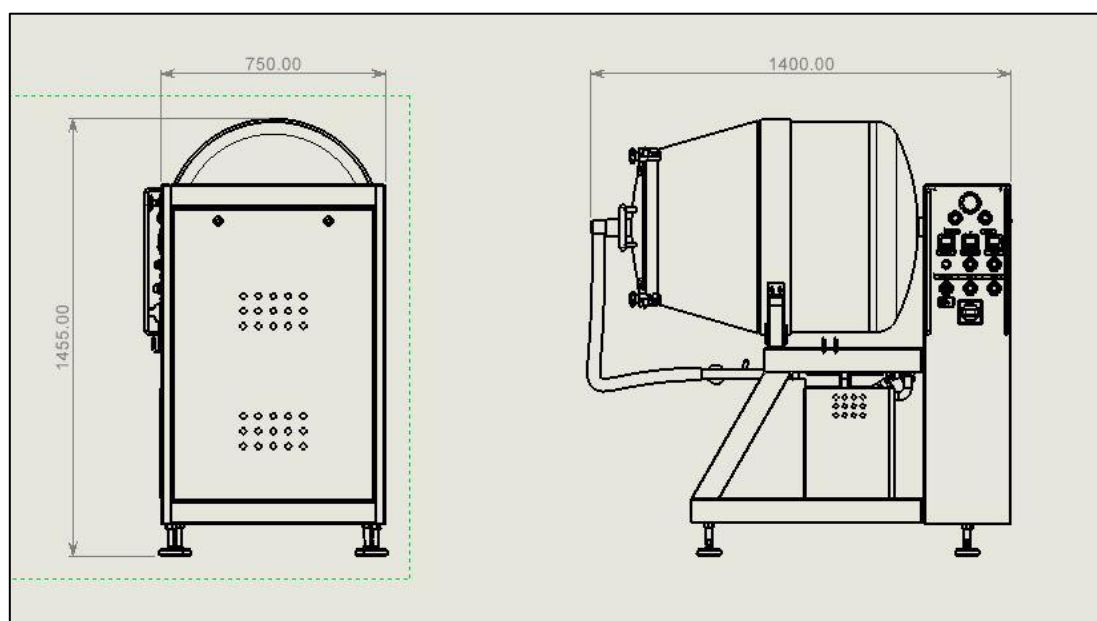

VACUUM MASSAGER Type MS 150 V



- Perfect diffusion of brine in the meat and high yield rates while respecting the texture of the meat
- Controlled salting, brining and marinating of meat by churning and massaging
- Enables production simulations to be carried out on new products, from 50 kg upwards
- Suitable for laboratories or small workshops - 300 L capacity, i.e. from 50 to 150 kg of meat



VACUUM MASSAGER Type MS 150 V

GENERAL DATAS :

- Sand-blasted 304 stainless steel construction
- Adjustable speed, max. 9 rpm
- Driven by geared motor with brake, sprockets and chain directly at the end of the mixer shaft
- Vacuum connection via rotary union and separator directly on the door
- Optional 10 m³/hour vacuum pump.
- 300-litre capacity, equivalent to 75 to 150 kg of meat

ELECTRICAL DATAS :

- Electricity 240 / 400 V three-phase + earth
- Power supply 0.75 kW
- ELAN IP 69K fittings
- SEW motorisation and drives

SECURITY :

- Complies with CE standards
- Geared motor with currentless brake

DIMENSIONS :

- Length 1423 mm
- Width 747 mm
- Height 1463 mm
- Weight 300 kg

