

# ELEVATEUR EC 550

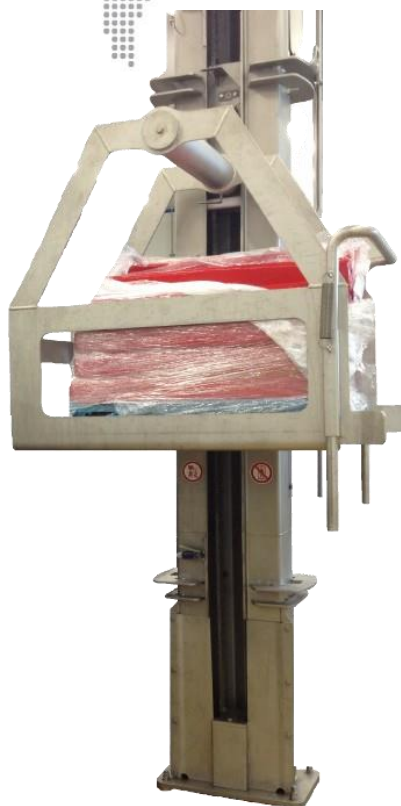

- Construction robuste inox 304L pour bac type Palbox ou Technifil
- Version fixe charge 550 kg
- Faible coût de maintenance
- Sécurité maximale, conformité CE
- Version nacelle de mise à niveau
- Choix exécution à droite (chariot introduit à droite de la colonne) et exécution à gauche



# ELEVATEUR DE BAC TYPE EC 550 « JUMBO BOX »

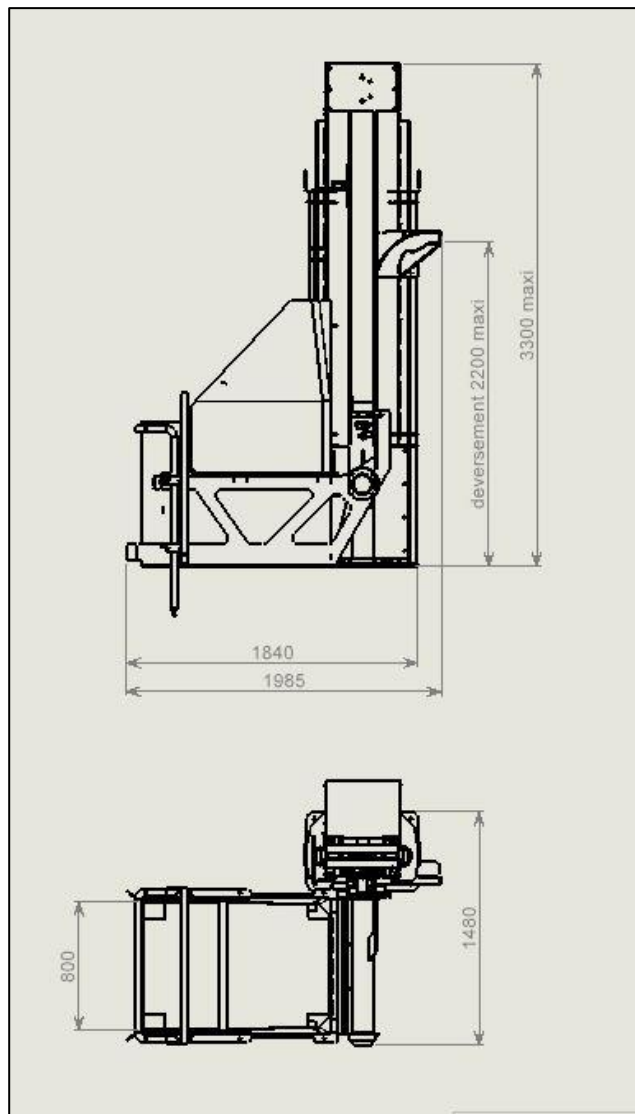

## CARACTERISTIQUES GENERALES :

- Construction inox 304 microbillé
- Verrouillage automatique du bac
- Système anti chute intégré
- Vitesse de levage 3 m/min
- Fins de course haut et bas
- Charge maxi de levage 550 kg
- Hauteur de déversement ajustable tous les 75 mm de 1750 mm à 2200 mm
- Autres hauteurs sur demande

## CARACTERISTIQUES ELECTRIQUES :

- Electricité 240 / 400 V tri + terre
- Puissance 2,2 kW
- Boutonnerie de marque ELAN IP 69K
- Motorisation et variateurs de marque LEROY
- Commande 24V par boîtier étanche désolidarisable du bâti

## OPTIONS ET REALISATIONS SPECIALES :

- Bec solidaire du bras, goulotte de transfert, enceinte de sécurité, adaptations spéciales...

## SECURITE :

- Conforme aux normes CE
- PV générique APAVE portant sur le système antichute, le blocage des bacs
- Une enceinte de sécurité s'impose lorsque l'appareil fonctionne en commande non maintenue

# ELEVATOR EC 550

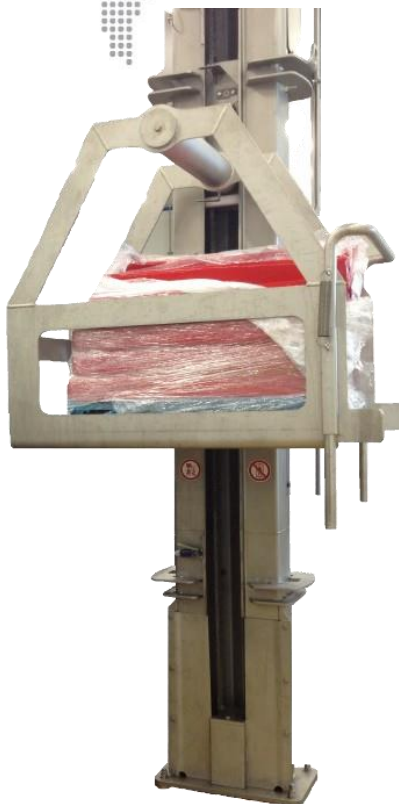

- Heavy duty construction stainless steel 304L for Palbox or Technifil bin
- Fixed version load 550 kg
- Low maintenance cost
- Maximum safety, CE conformity
- Upgrade pod version
- Choice between right operation (bin on the right of the column) and left operation



# BIN ELEVATOR TYPE EC 550 « JUMBO BOX »

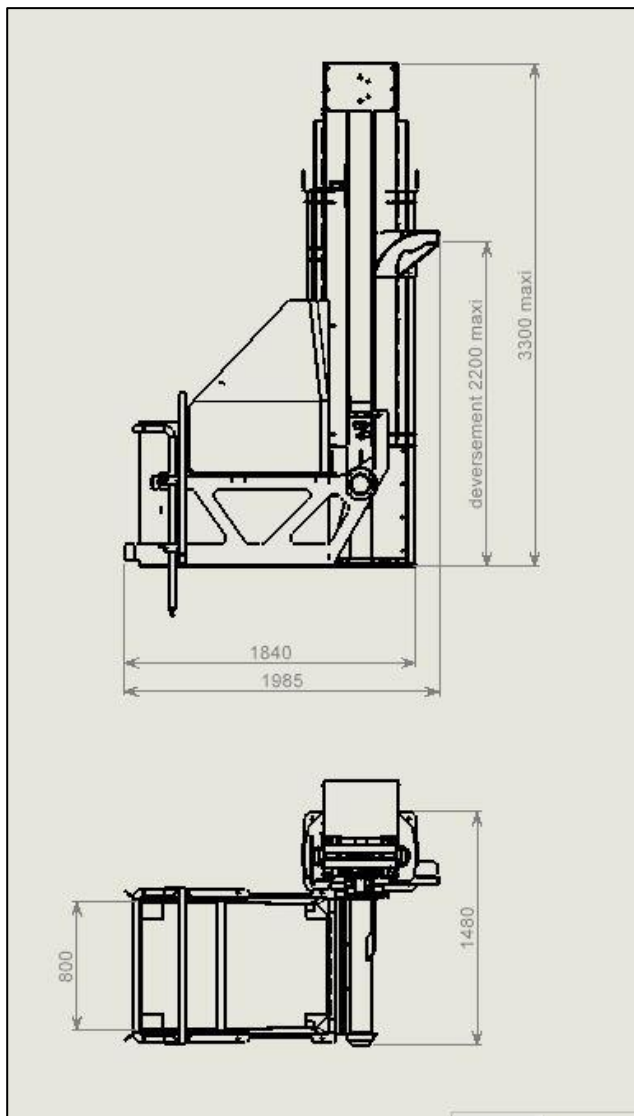

## GENERAL SPECIFICATIONS :

- Construction stainlesssteel 304 (standblasted)
- Automatic bin locking system
- Anti fall system included
- Lifting speed 3 m/min
- High and low stroke limit
- Maximum lifting load 550 kg
- Adjustable discharge height every 75 mm from 1750 mm to 2200 mm
- Others discharge heights on demand



## ELECTRIC SPECIFICATIONS :

- Electricity 240 / 400 V tri + ground
- Power 2,2 Kw
- Switches ELAN IP 69K
- Motorization and variators LEROY
- Control 24V through waterproof remote (can be dismantled from the frame)



## SPECIAL OPTIONS AND OPERATIONS :

- Spout fixed to the arm, transfer chute, security fence, special adjustments...



## SECURITY :

- Responds to CE norms
- Anti-fall system, as well as bin locking system, approved by APAVE
- Compulsory security fence when running the elevator with non-maintained control



Z.I. SUD – 14 RUE BECQUEREL – BP 227 – 22602 LOUDEAC CEDEX

Tél : + 33 296 66 88 66 – E-mail : [contact@kaufler.com](mailto:contact@kaufler.com)

[www.kaufler.com](http://www.kaufler.com)