

PREPARATION SAUMURE TYPE PS500

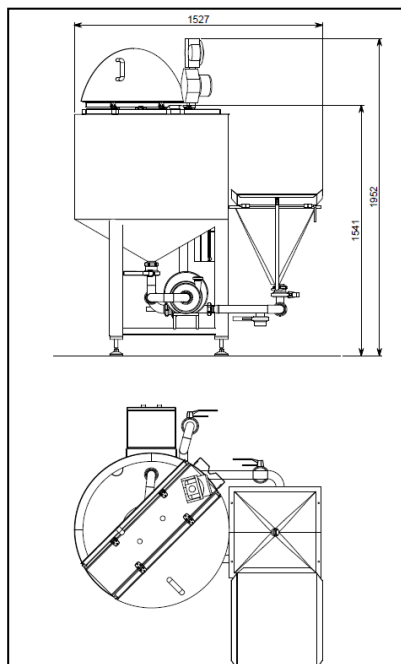

- Construction inox 304L
- Préparation de 500 litres de saumure en quelques minutes
- Pompe centrifuge en circuit fermé
- Disperseur venturi alimenté par une trémie dans lequel l'opérateur déverse directement les sels, sucres et ingrédients
- Dispersion extrêmement rapide
- Version réfrigérée en option
- Compteur volumétrique à présélection pour le dosage de la quantité d'eau en option
- Circuits de distribution à commandes manuelles ou automatiques

CARACTERISTIQUES :

- Capacité cuve : 500 litres
- Capacité trémie : 40 litres
- Disperseur à venturi
- Pompe inox 8 m³/h
- Moteur 2,2 kW tri 240/400 V
- Dimensions : 1560 x 1500 x H1870 mm
- Commande 24 V
- Niveau à tube verre

