

MACHINE A BARDES TYPE BARDMAKER XBI



- Sécurité d'utilisation totale grâce aux convoyeurs d'alimentation et de retour des bardières
- Ergonomie du poste de chargement et du poste de reprise
- Défrissage automatique des bardes et étalement : facilite la saisie et le classement visuel
- Productivité élevée en mode semi-automatique ou automatique
- Nettoyabilité et hygiène totales
- Maintenance réduite
- Faible niveau sonore



MACHINE A BARDES TYPE BARDMAKER XBI

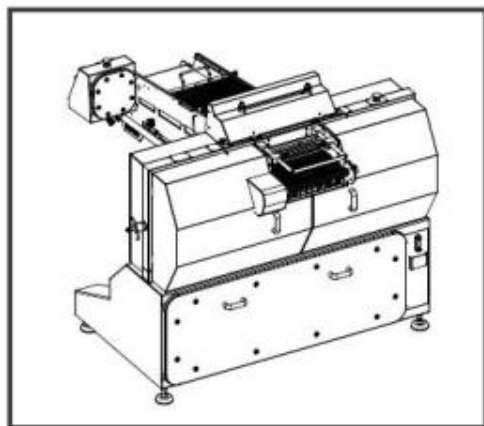
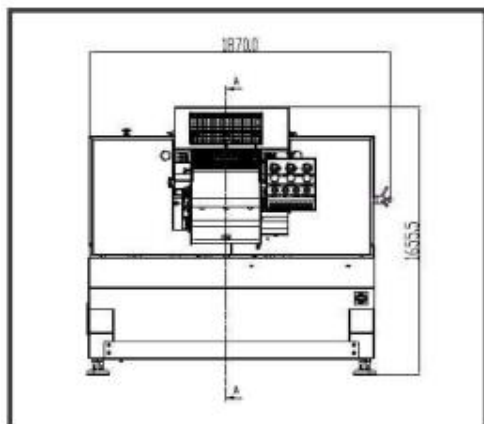
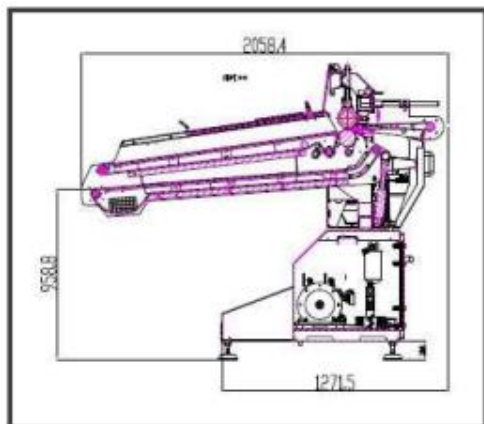

■ CARACTERISTIQUES GENERALES :

- Construction inox 304 microbillé.
- Alimentation et retour de la bardière vers l'opérateur par tapis de convoyage à mailles modulaires.
- Etalement de la bardière en sortie de machine pour faciliter le classement.
- Fonctionnement en mode automatique avec réglage d'épaisseur permettant le passage simultané de 2 ou 3 bardières.
- Système d'affûtage intégré faible d'utilisation.
- Accès total à tous les organes pour le nettoyage.

■ CARACTERISTIQUES ENERGETIQUES :

- Electricité 240 / 400 V Tri + Terre
- Puissance 3.5 kW
- Boutonerie de marque ELAN IP 69K
- Motorisation hydraulique
- Pression hydraulique 120 bars

■ SECURITE :

- Conforme aux normes CE.
- Cartérisation des organes de coupe, sécurisés par des capteurs magnétiques à aimant codé, associés à un boîtier de surveillance.
- Développé en collaboration avec la CRAM.
- Conforme au modèle n° 0910201 ayant fait l'objet d'une inspection APAVE - dossier n° 04247974.

